

BRIKBIKES

MONTAGE HANDLEIDING
Fietsen en onderdelen



BRIKBIKES

Voor meer informatie over service en onderhoud, ga naar:
brikbikes.nl/service

© 2024 Brikbikes BV

Inhoud

Montage na verzending	3
Voorwiel	3
Verlichting op naafdynamo	5
Stuur en stuurpen	6
Handgrepen	8
Bel	9
Zadel en zadelpen	10
Pedalen	11
Voordragers	12
Flow	12
Brikbikes	13
Draadmand	14
Kinderzitje	15
Achterdragers	16
Klassiek	16
Commuter	17
Spatborden	18
Spatbord voor	18
Spatbord achter - 3 versnellingen remnaaf	19
Spatbord achter - 8 versnellingen rollerbrakes	25
Standaard	35
Enkelpoot	35
Dubbelpoot	36



Gids

Gereedschap in deze handleiding

Inbussleutels

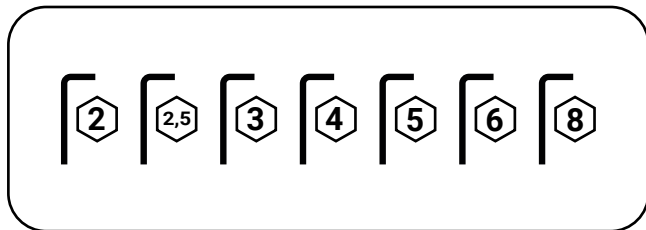

Steeksleutels

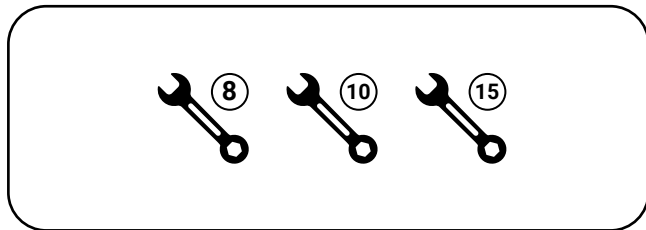

Schroevendraaiers

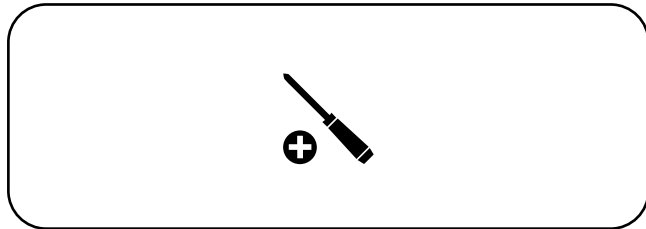

Symbolen in deze handleiding

Richting van beweging

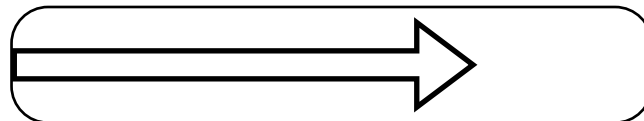

Richting om vast te zetten



Richting om los te maken



Vrije beweging voor vastzetten



Montagelijijn voor bouten en moeren



BRIKBIKES

Voorwiel

Montage na verzending

A - Zonder voorrem

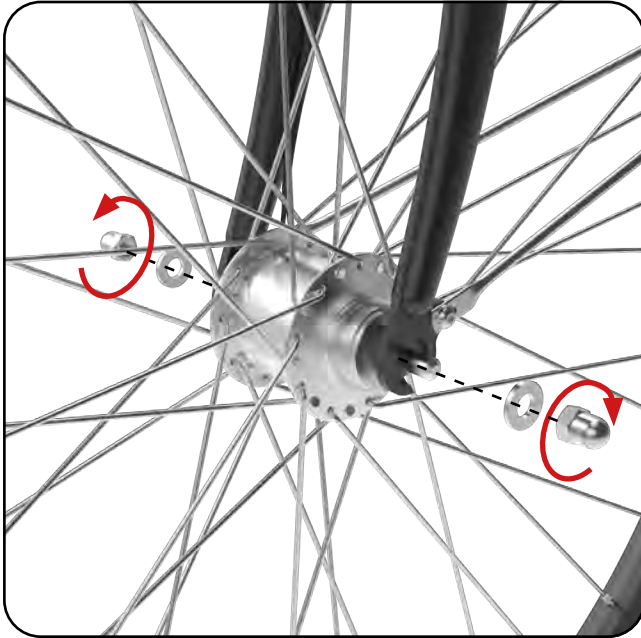

B - Schijfrem

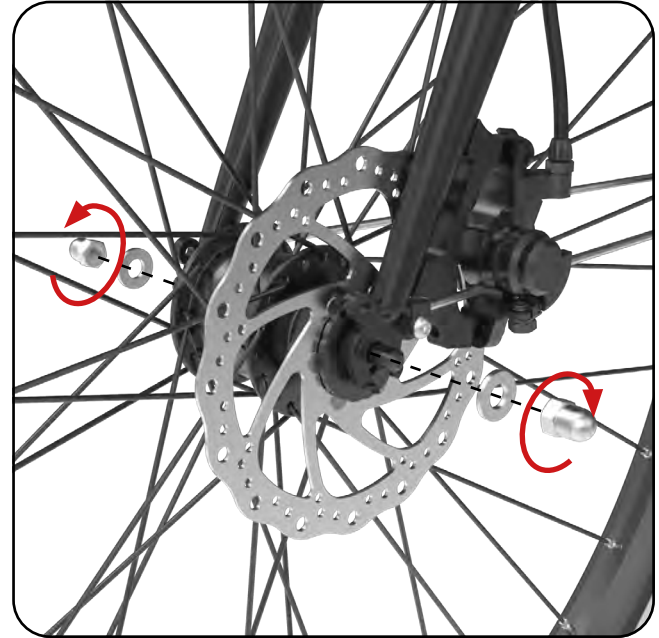

BRIKBIKES

Voorwiel

Montage na verzending

C - Rollerbrake

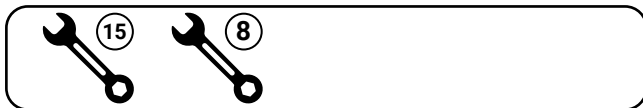
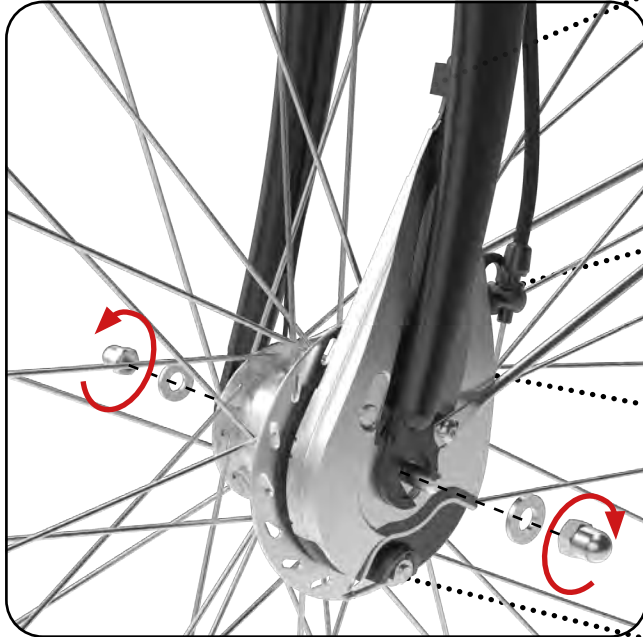

Plaats de rollerbrake zo dat het uiteinde in de beugel van de vork valt.

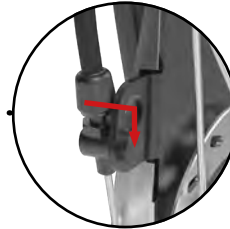

Steek de afstelbout vanaf de zijkant in de beugel en schuif hem vervolgens naar beneden.

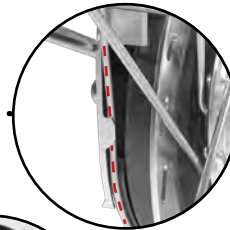

Klem de remkabel achter het lipje van de behuizing



Gebruik een steeksleutel van 8 mm om de kabelmoer te draaien, zodat de groeven in lijn liggen met de houder, en deze in de houder te schuiven.

Verlichting op naafdynamo

Montage na verzending

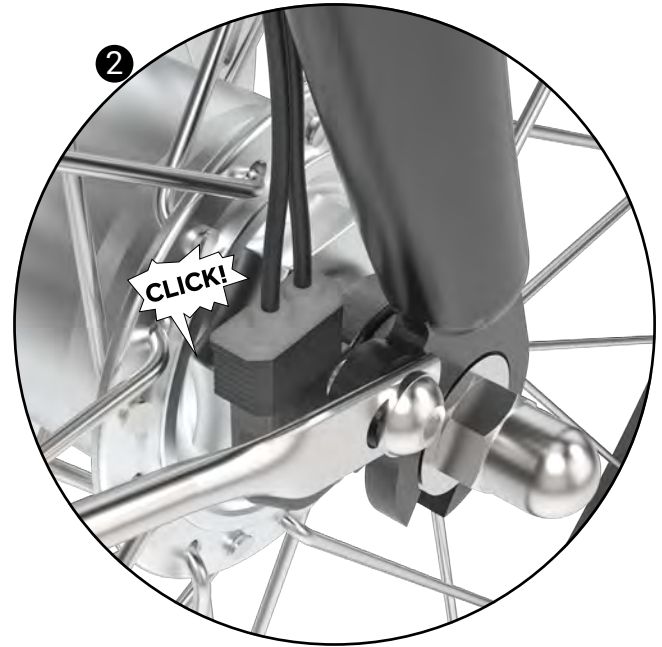

Stuur en stuurpen

Montage na verzending

A - Vaste stuurpen



B - Verstelbare stuurpen

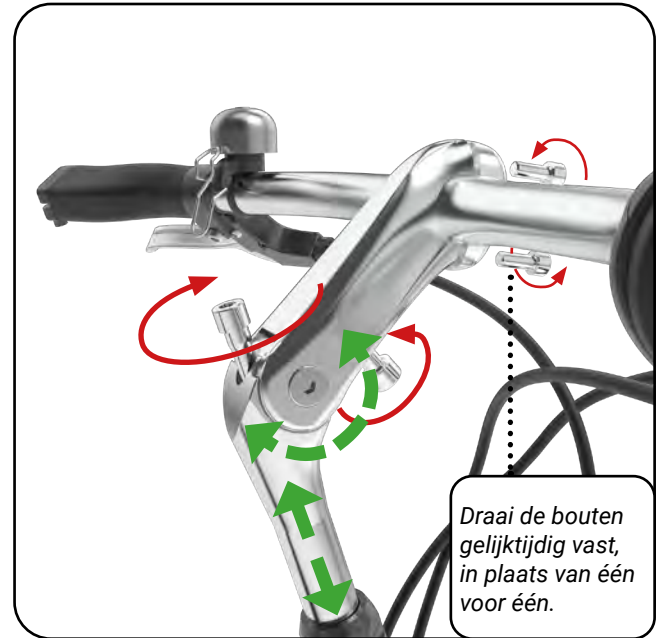

BRIKBIKES

Stuur en stuurpen

Montage na verzending

C - Vaste ahead

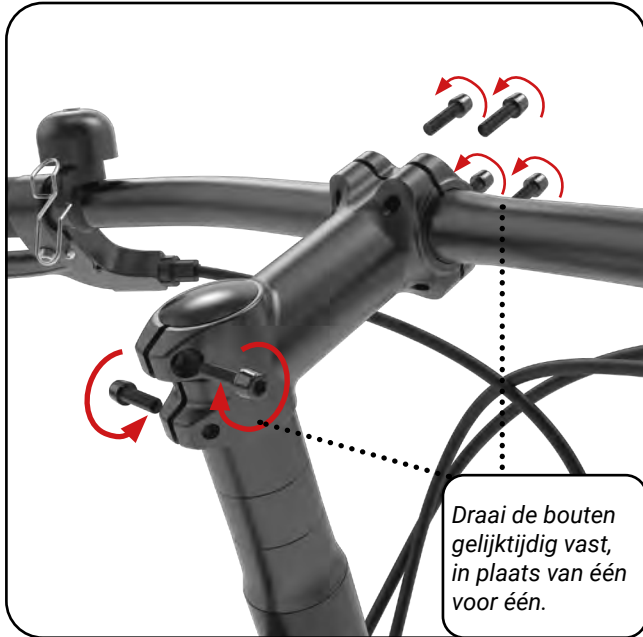

4

D - Verstelbare ahead

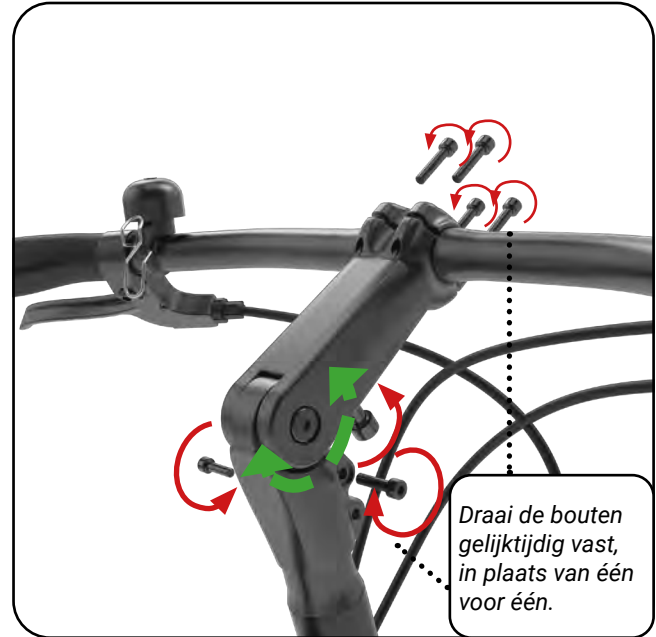

5

Handgrepen

Montage na verzending

Remgrepen, shifters en handgrepen afstellen

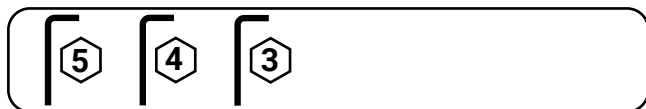
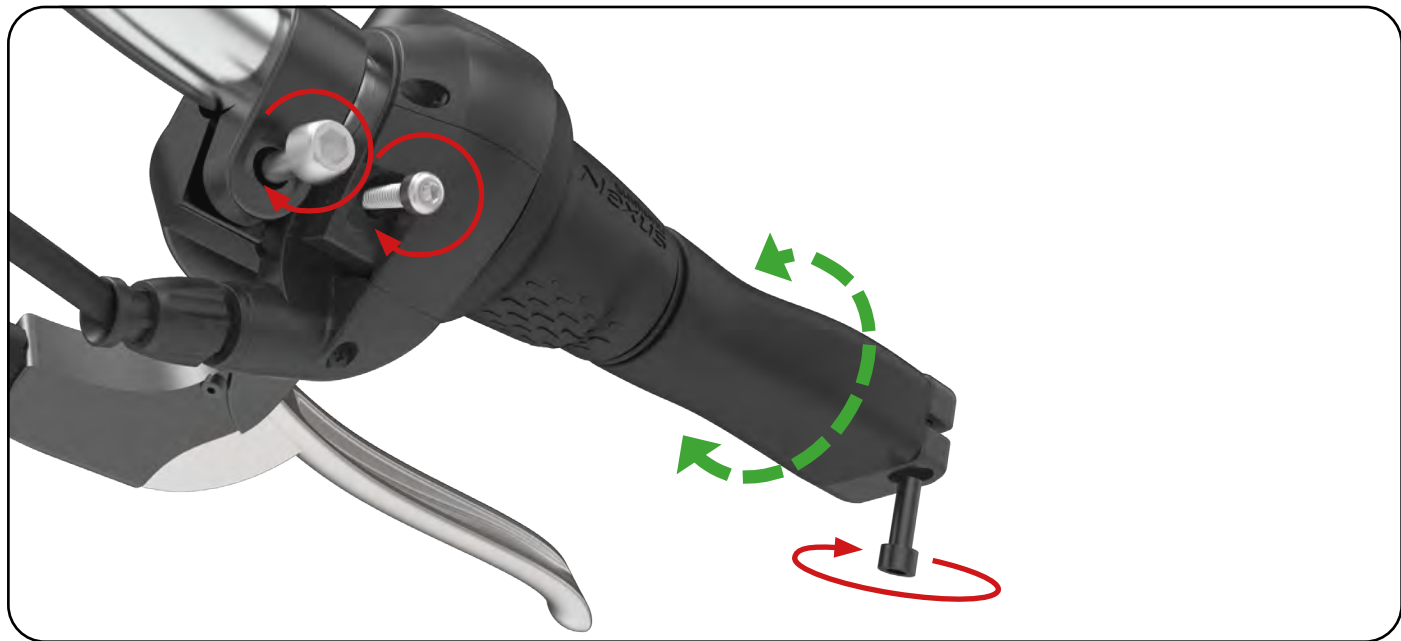

BRIKBIKES

Bel

Montage na verzending

A - Paperclip/Crane E-ne

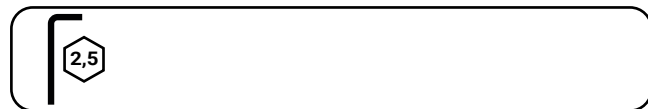
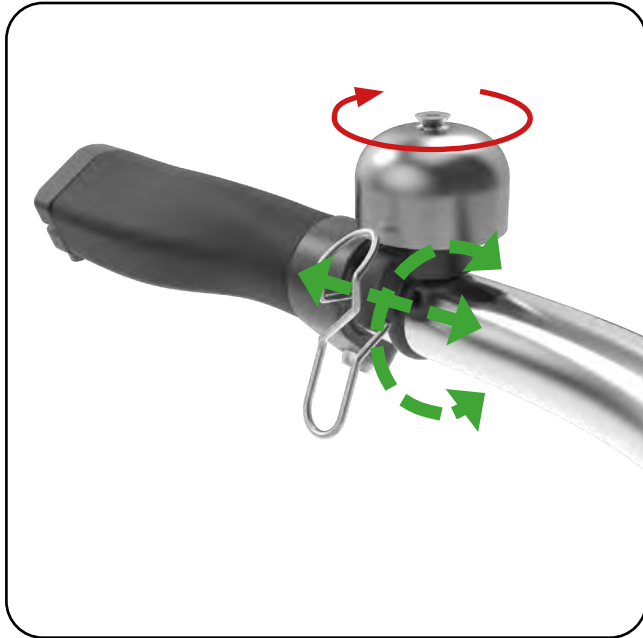

B - Crane Suzu (Mini)

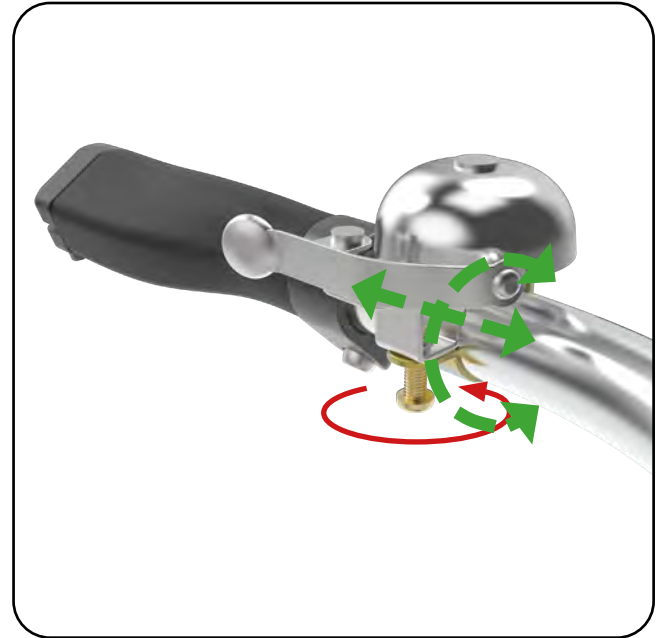

Zadel en zadelpen

Montage na verzending

1 - Zadel

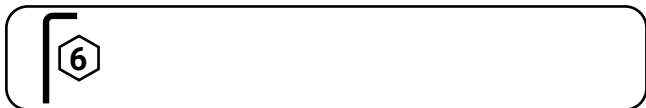
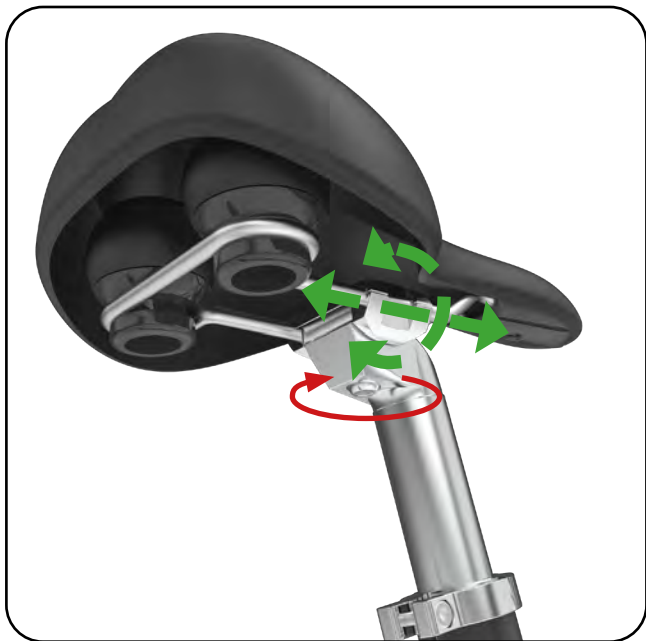

2 - Zadelpen (Seat Post)

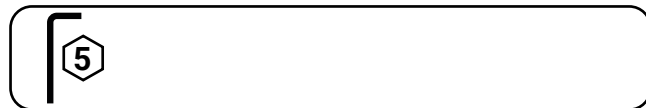
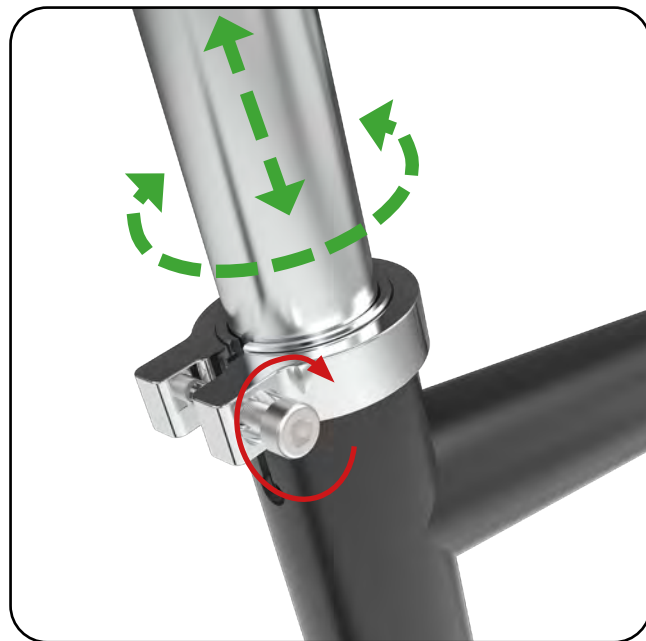

BRIKBIKES

Pedalen

Montage na verzending

1 - Pedaal aan de linker kant

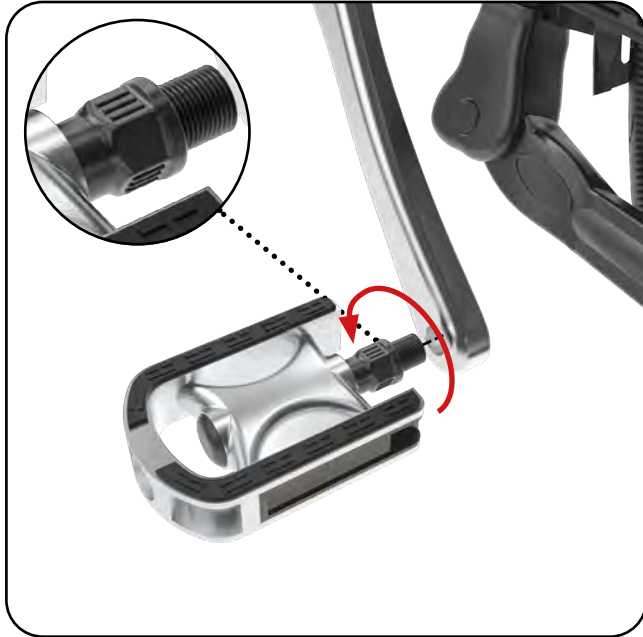

2 - Pedaal aan de rechter kant

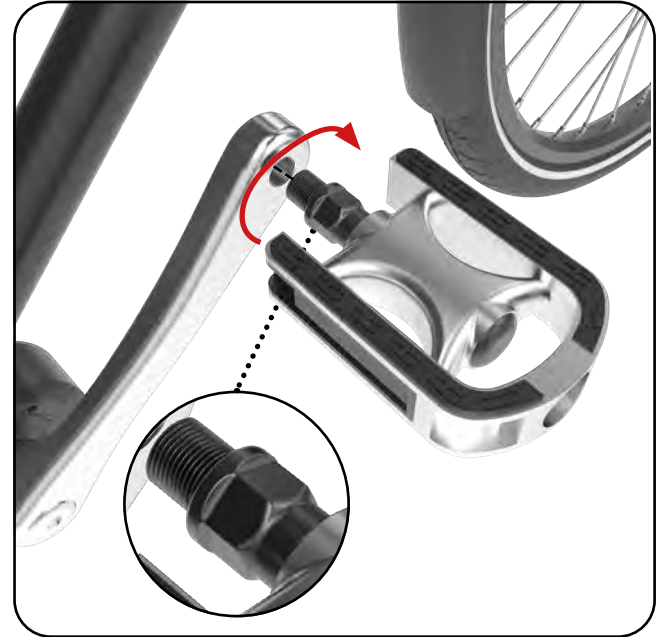

BRIKBIKES

Flow Voordragers

Overzicht



Bij verlichting



1 - Vorkbevestiging

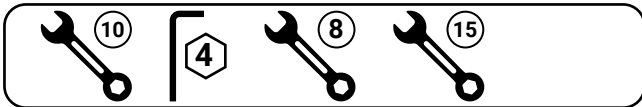
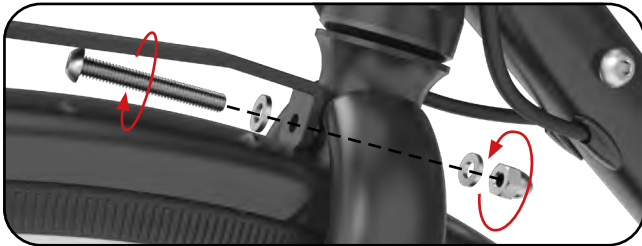

2 - Drager vastmaken aan beugel

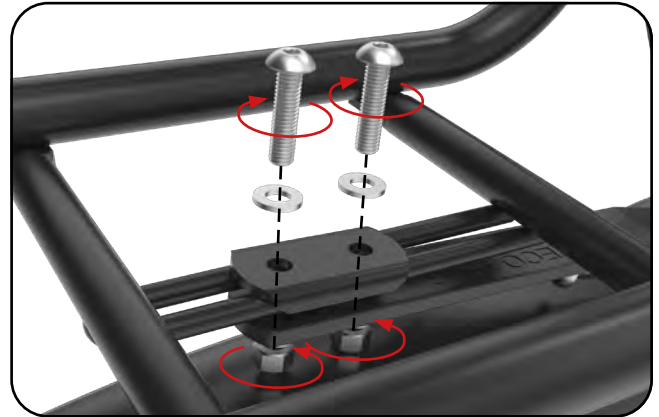

3 - Montage aan voornaaf

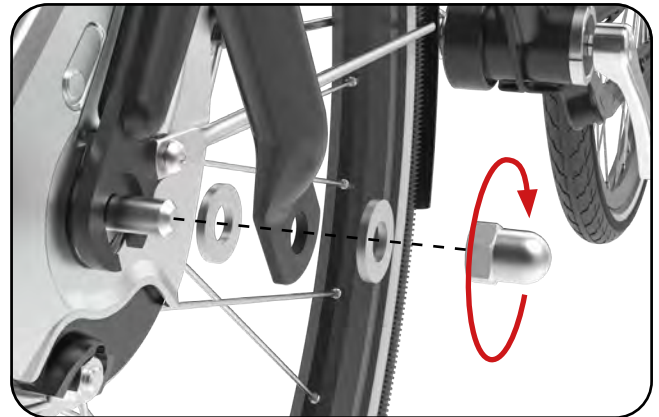

BRIKBIKES

Brikbikes

Voordragers

Montage van voordrager Brikbikes

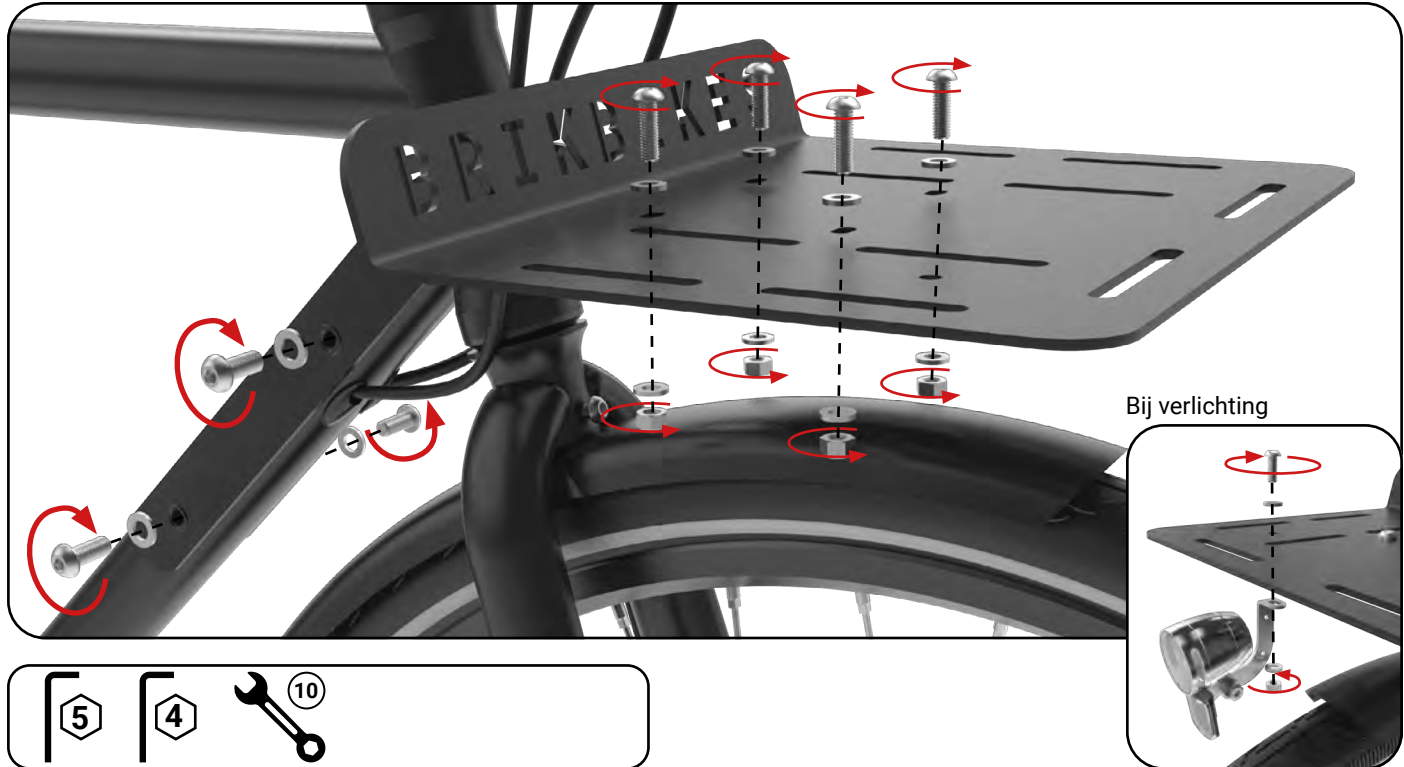

BRIKBIKES

Draadmand

Voordragers

Overzicht



Bij verlichting

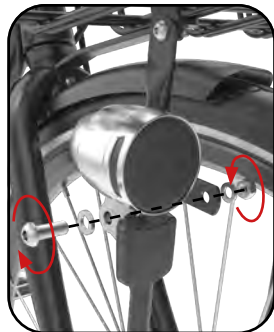

1 - Vorkbevestiging

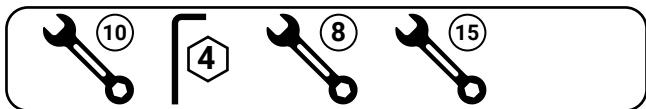
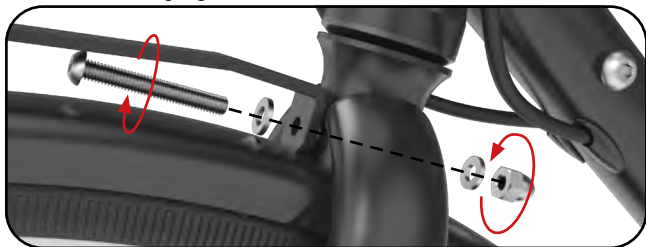

2 - Drager vastmaken aan beugel

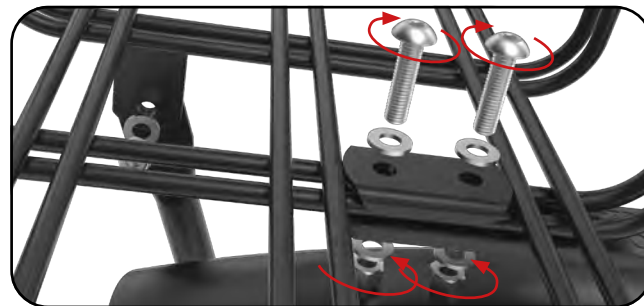

3 - Mand vastmaken aan staanders

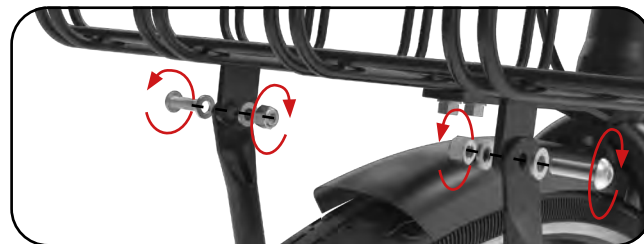

4 - Montage aan voornaaf

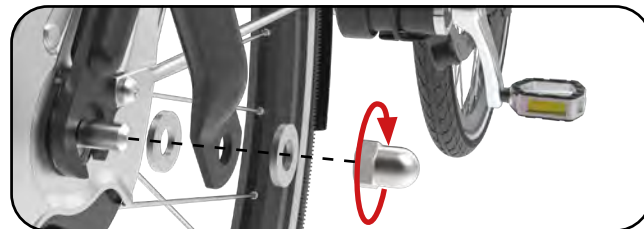

BRIKBIKES

Kinderzitje

Voordragers

Montage van kinderzitje

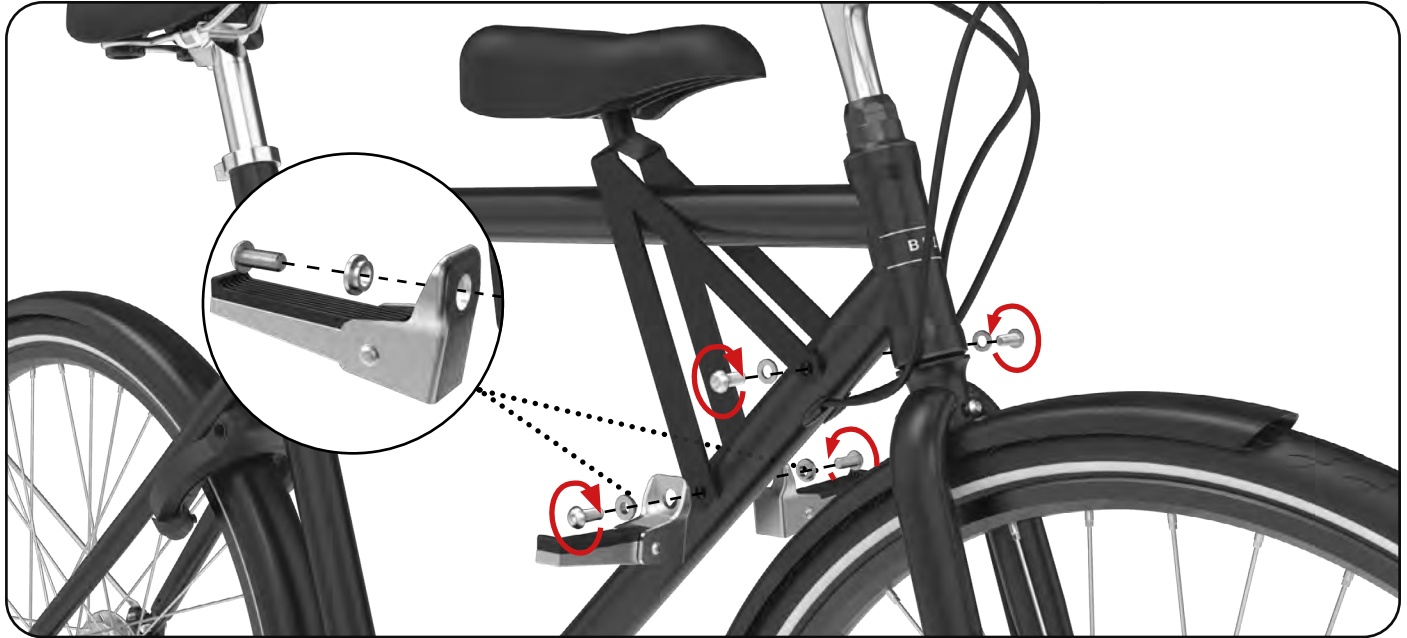

BRIKBIKES

Klassiek Achterdragers

1 - Maak het slot los

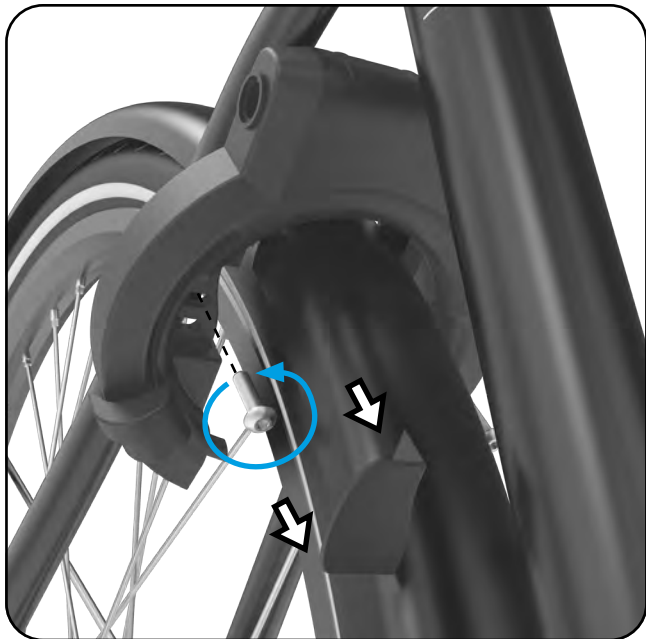

2 - Montage van drager aan de brug

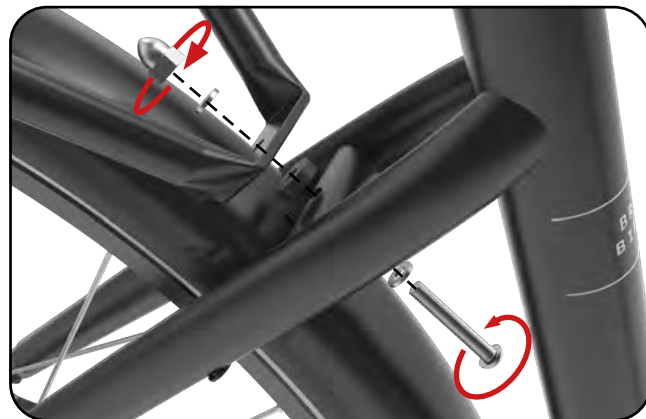

3 - Montage van drager aan achterpad

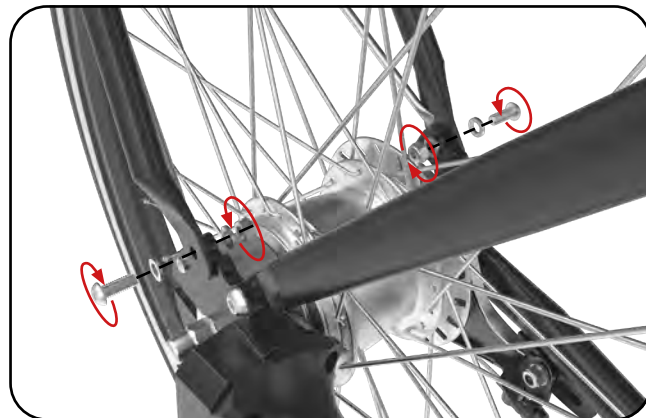

BRIKBIKES

Commuter Achterdragers

1 - Maak het slot los

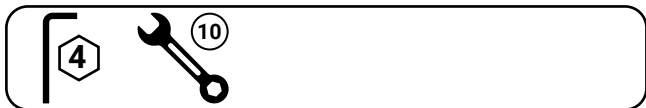
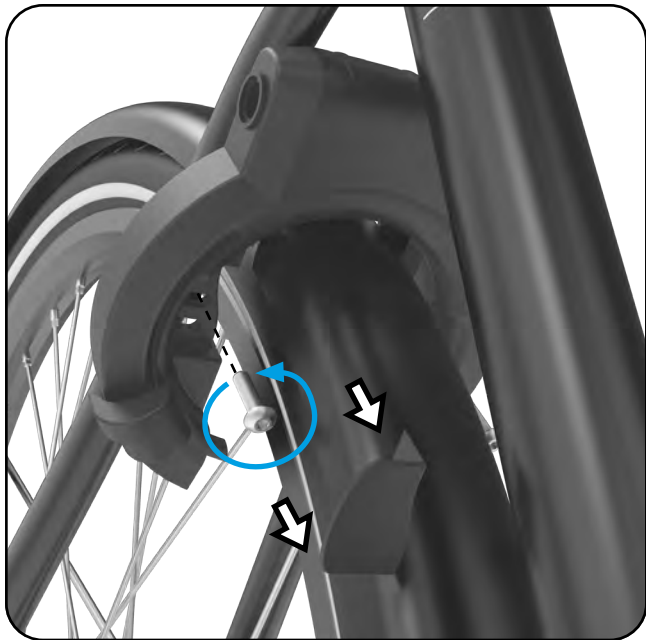

2 - Montage van drager aan de brug

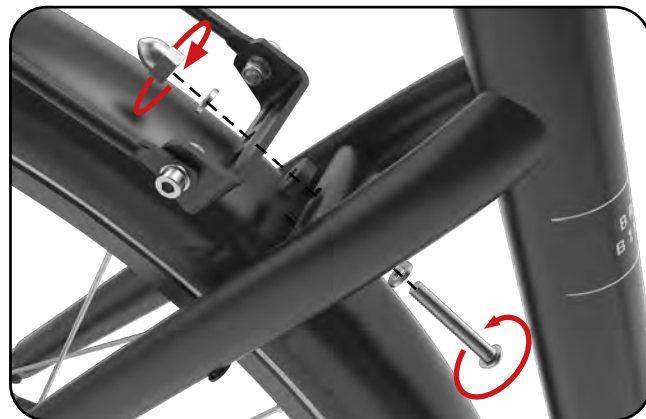

3 - Montage van drager aan achterpad

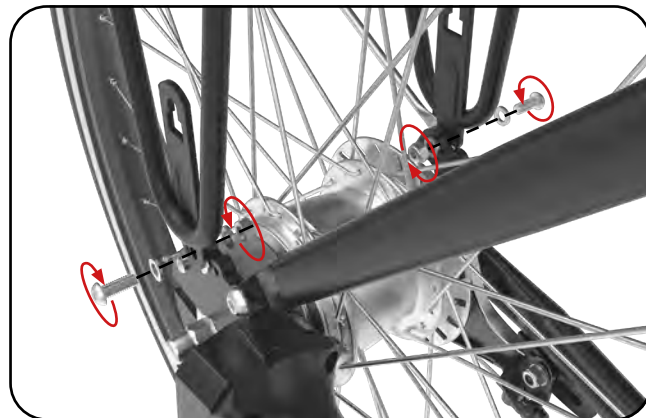

BRIKBIKES

Spatbord voor Spatborden

1 - Montage aan de voorvork

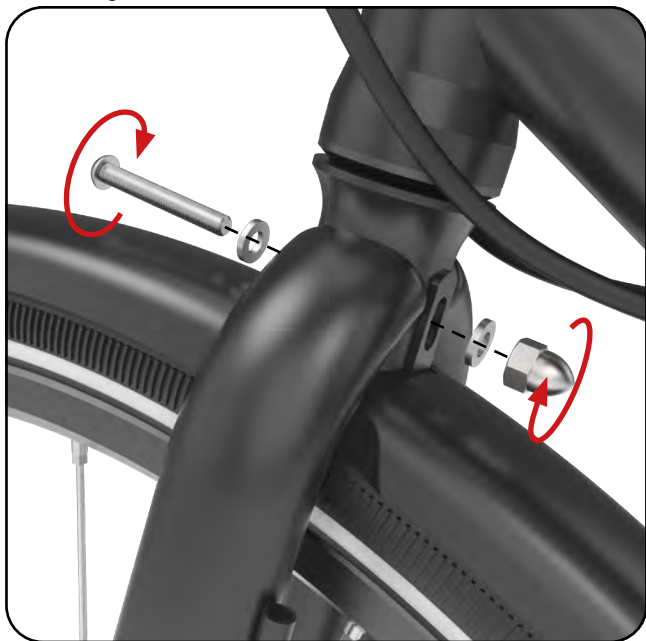

2 - Montage aan spatbordstang

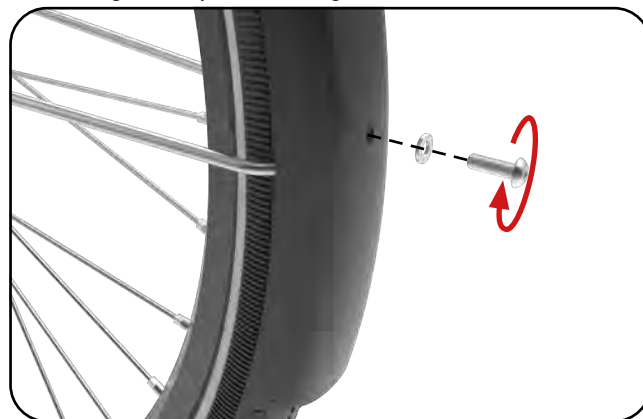

3 - Montage van spatbordstang aan voorvork



Spatbord achter - 3V remnaaf

Spatborden

1 - Maak rem los bij ankerplaat

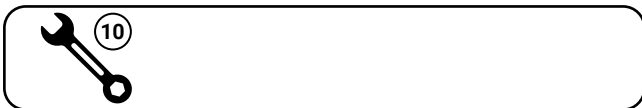
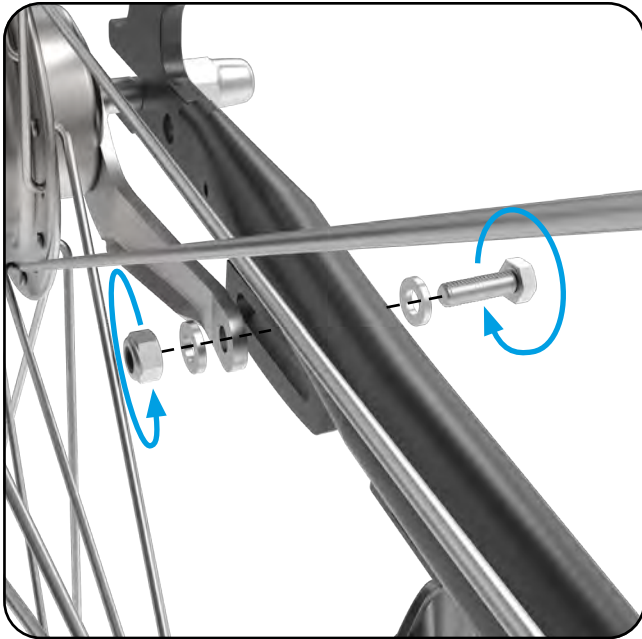

2 - Verwijder Nexus clickbox

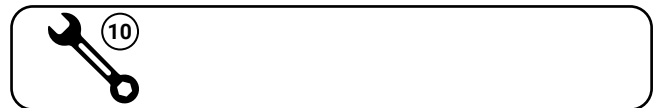

BRIKBIKES

Spatbord achter - 3V remnaaf

Spatborden

3 - Verwijder afdekkap en maak spatbordstang los

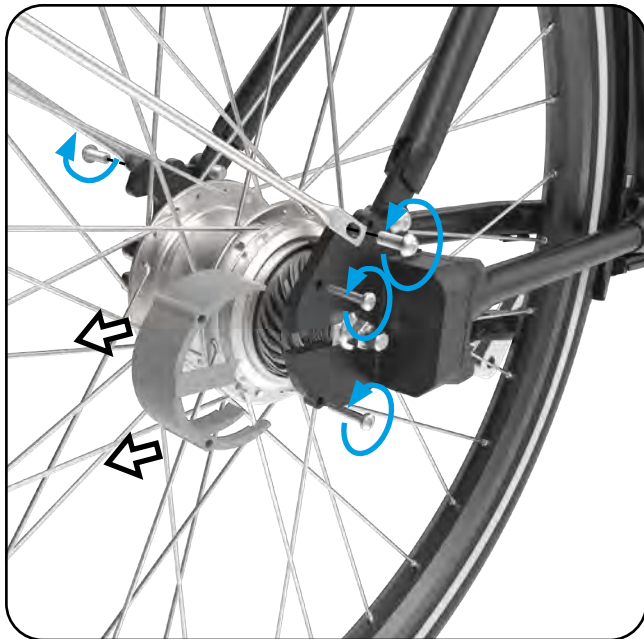

4 - Draai asmoeren los en verwijder achterwiel

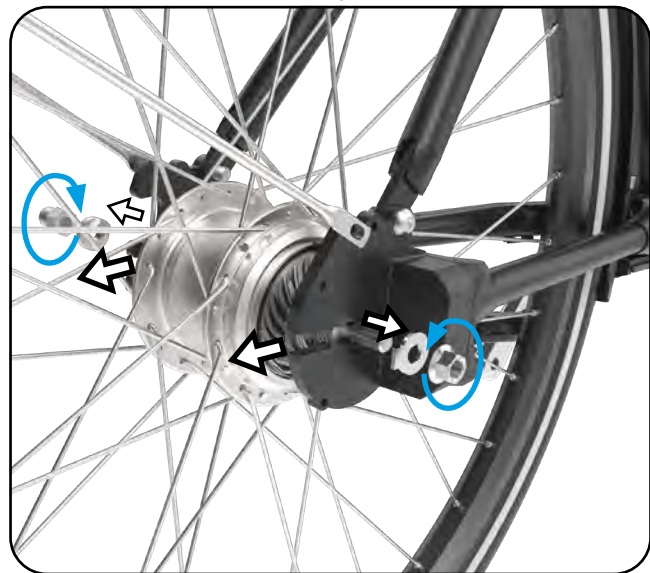

Het achterwiel en de cardanas zijn afgesteld om soepel te lopen, met een vooraf gedefinieerd aantal ringen tussen de naaf en de cardanas. Zorg ervoor dat de ringen precies blijven zoals ze waren voordat het wiel werd verwijderd.



BRIKBIKES

Spatbord achter - 3V remnaaf

Spatborden

5A - Spatbord met een sleufgat

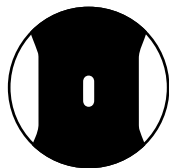

Als het spatbord is uitgerust met een sleufgat, maak deze dan aan de onderkant van de brug vast via het sleufgat.

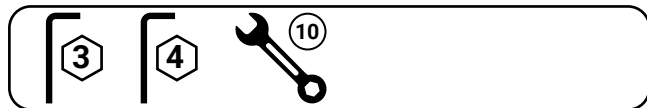

5B - Spatbord met een beugel

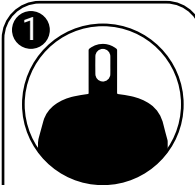
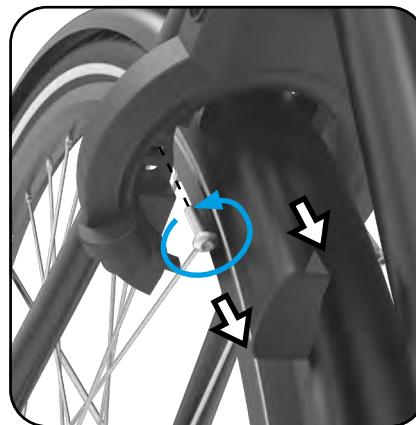

Als het spatbord is uitgerust met een beugel, verwijder dan eerst het slot.

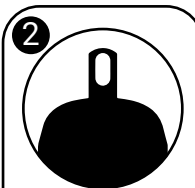

Bevestig het spatbord aan de brug via de beugel op het spatbord.

Spatbord achter - 3V remnaaf

Spatborden

6 - Montage bij standaard

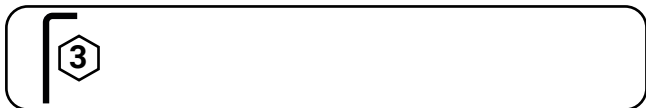
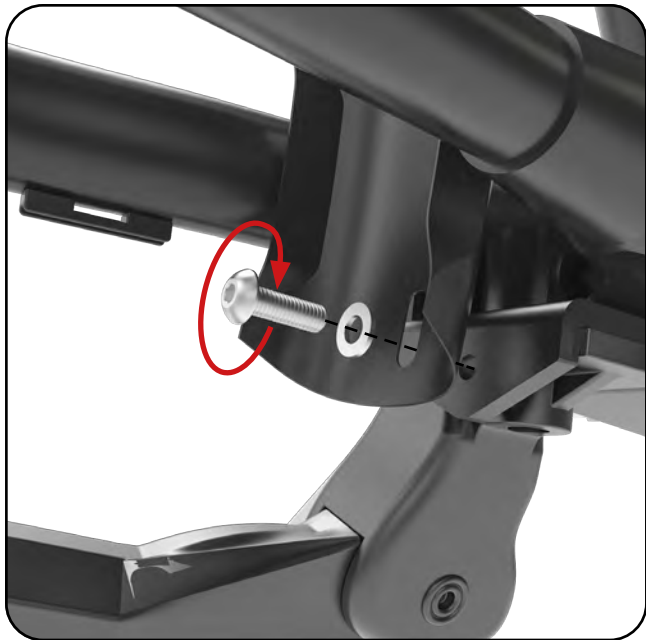

7 - Montage aan spatbordstang

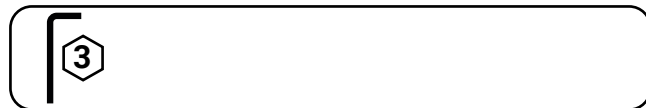

BRIKBIKES

Spatbord achter - 3V remnaaf

Spatborden

8 - Plaatsen en vastzetten achterwiel

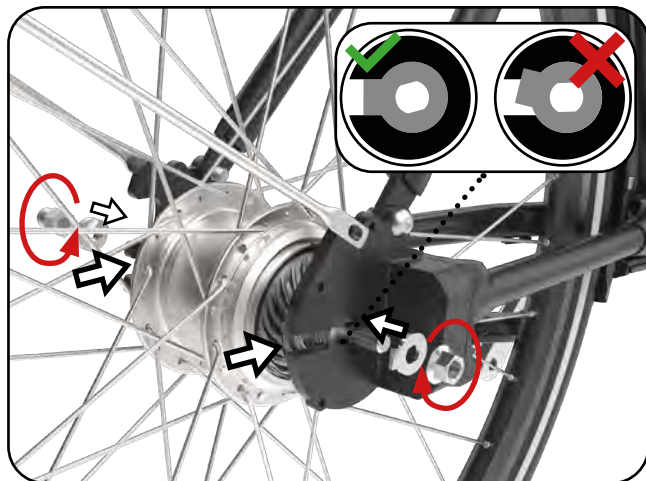

Let er bij het monteren van het achterwiel op dat de ringen tussen de naaf en de cardanas precies zo worden geplaatst als vóór het verwijderen van het wiel.



9 - Plaatsen en vastzetten afdekkap en spatbordstang

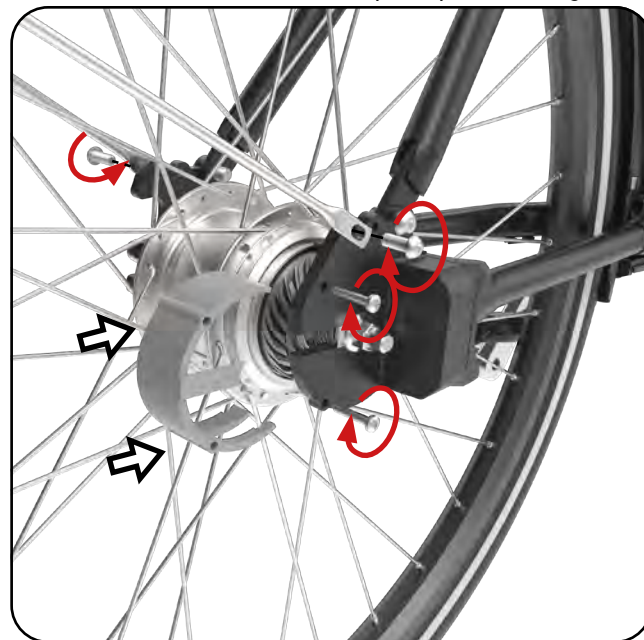

BRIKBIKES

Spatbord achter - 3V remnaaf

Spatborden

10 - Vastzetten Nexus clickbox



11 - Vastmaken remanker aan ankerplaat

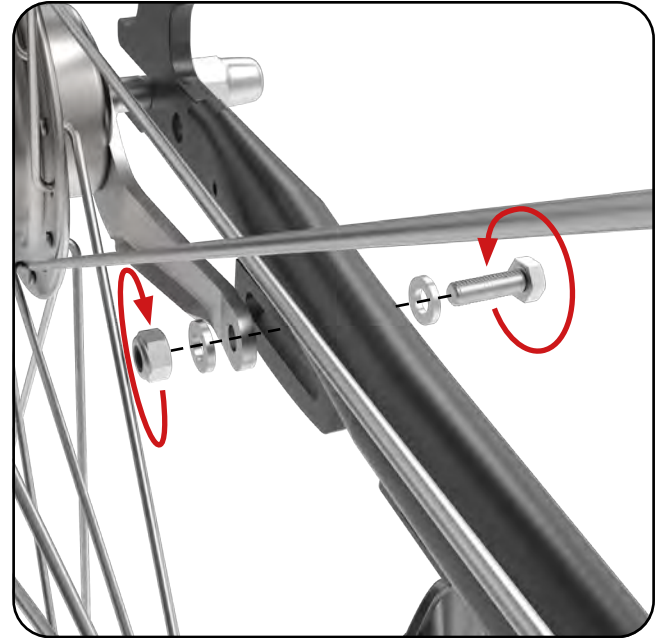

Spatbord achter - 8V rollerbrakes

Spatborden

1 - Rollerbrake losmaken bij ankerplaat

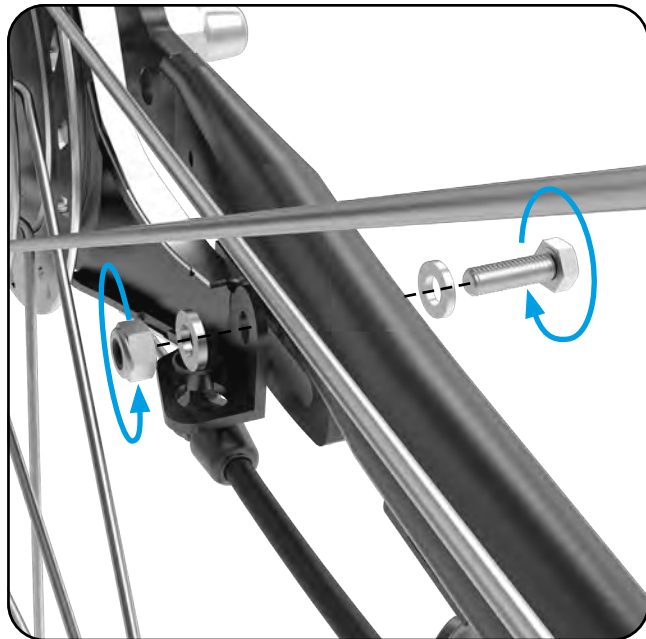

2 - Losmaken van de kabelklemmoer

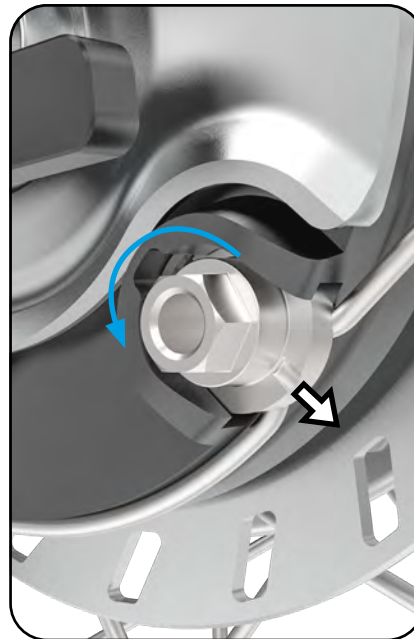

Draai met een steeksleutel van 8 mm de kabelmoer zodat de groeven in lijn liggen met de houder.

Verwijder de kabelmoer door de moer met behulp van de steeksleutel uit de houder te schuiven.

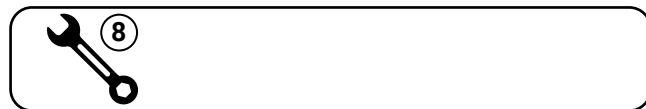

Spatbord achter - 8V rollerbrakes

Spatborden

3 - Losmaken van kabelafstelbout

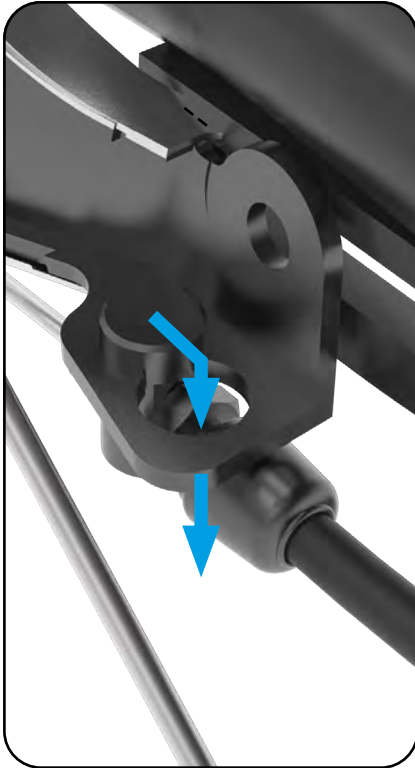

Schuif de kabelafstelbout naar voren uit de houder.

Verwijder de bout in een neerwaartse beweging uit de beugel.

4 - Afdekkap verwijderen en spatbordstang losmaken



BRIKBIKES

Spatbord achter - 8V rollerbrakes

Spatborden

5 - Zet de versnelling in de 1



6 - Voorbereiden van de cassette joint



*Plaats een
inbussleutel maat
2 in het gat op de
moerhouder.*

2

BRIKBIKES

Spatbord achter - 8V rollerbrakes Spatborden

7 - Verwijder versnellingskabel uit cassette joint



Draai de moerhouder naar achteren, waardoor de spanning van de versnellingskabel wordt gehaald. Verwijder de versnellingskabel na een draai van 45 tot 60 graden.

2

8 - Asmoeren losdraaien en achterwiel verwijderen

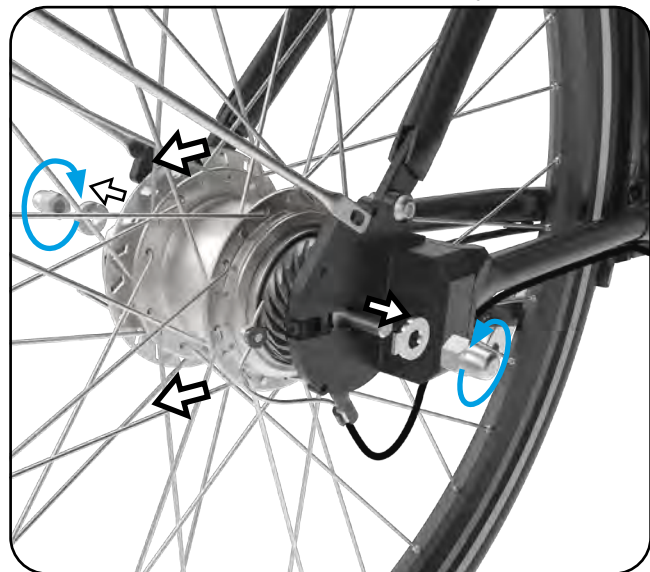

Het achterwiel en de cardanas zijn afgesteld om soepel te lopen, met een vooraf gedefinieerd aantal ringen tussen de naaf en de cardanas. Zorg ervoor dat de ringen precies blijven zoals ze waren voordat het wiel werd verwijderd.



BRIKBIKES

Spatbord achter - 8V rollerbrakes

Spatborden

9A - Spatbord met een sleufgat

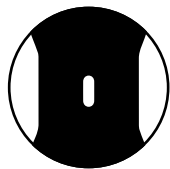

Als het spatbord is uitgerust met een sleufgat, maak deze dan aan de onderkant van de brug vast via het sleufgat.

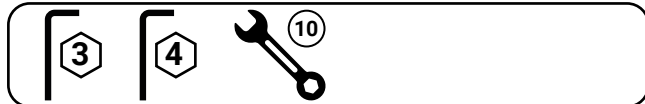

9B - Spatbord met een beugel

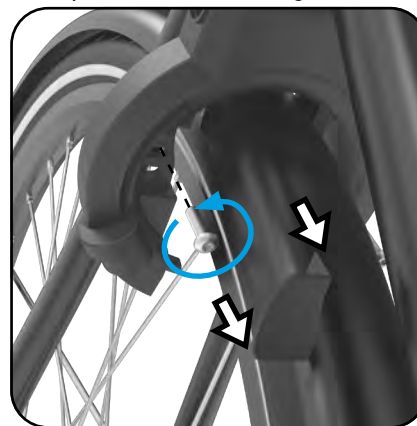

Als het spatbord is uitgerust met een beugel, verwijder dan eerst het slot.

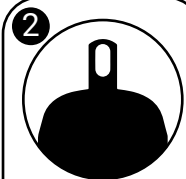

Bevestig het spatbord aan de brug via de beugel op het spatbord.

Spatbord achter - 8V rollerbrakes

Spatborden

10 - Montage bij standaard

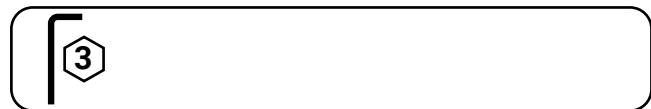
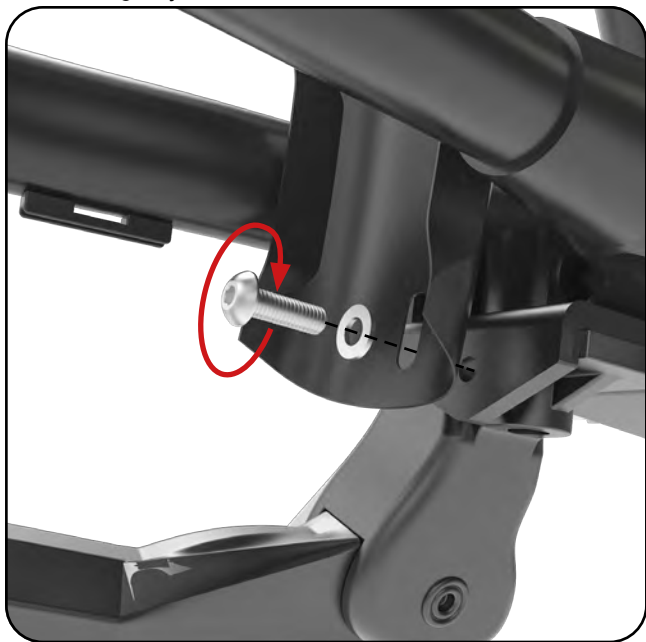

11 - Montage aan spatbordstang

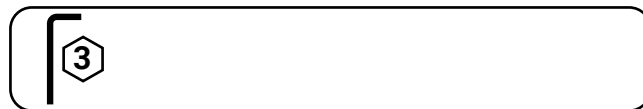
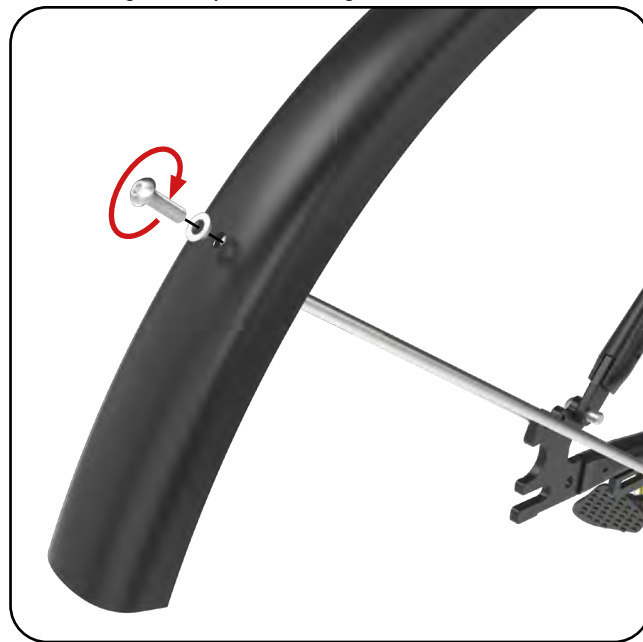

Spatbord achter - 8V rollerbrakes

Spatborden

12 - Plaatsen van achterwiel



Let er bij het monteren van het achterwiel op dat de ringen tussen de naaf en de cardanas precies zo worden geplaatst als vóór het verwijderen van het wiel.

13 - Vastzetten achterwiel

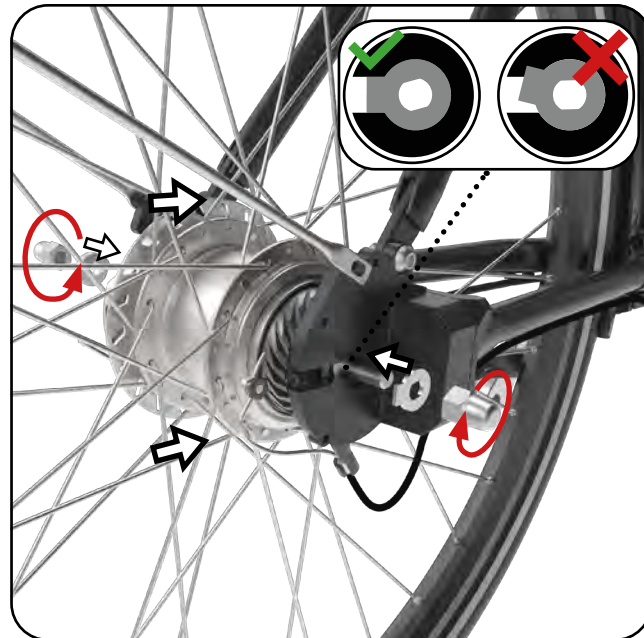

Spatbord achter - 8V rollerbrakes

Spatborden

14 - Voorbereiden van de cassette joint



Plaats een inbus-sleutel maat 2 in het gat op de moerhouder.

2

15 - Plaatsen van de versnellingskabel



Terwijl je de moerhouder omlaag houdt, plaats de versnellingskabel in de moerhouder en breng deze naar voren door de inbus-sleutel maat 2 los te laten.

2

Spatbord achter - 8V rollerbrakes

Spatborden

16 - Kabelafstelbout plaatsen

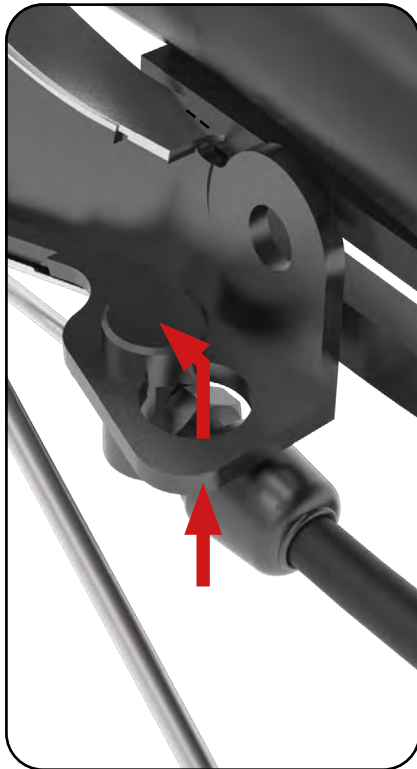

Steek de bout in een opwaartse beweging door de beugel.

Schuif de kabelafstelbout naar achteren in zijn houder.

17 - Plaatsen van kabelklemmoer

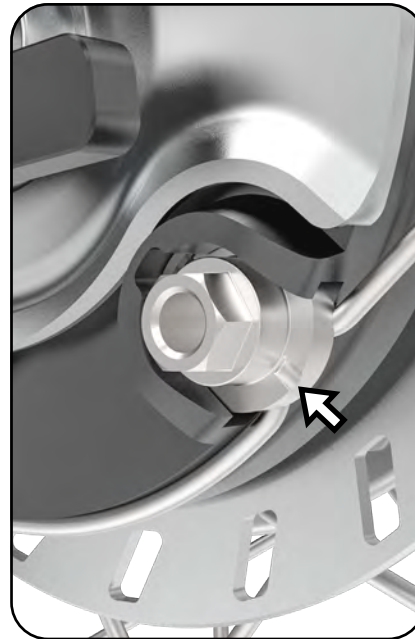

Draai met een steeksleutel van 8 mm de kabelmoer zodat de groeven in lijn liggen met de houder.

Plaats de kabelmoer door de moer met behulp van de steeksleutel in de houder te schuiven.



BRIKBIKES

Spatbord achter - 8V rollerbrakes

Spatborden

18 - Rollerbrake vastmaken aan ankerplaat

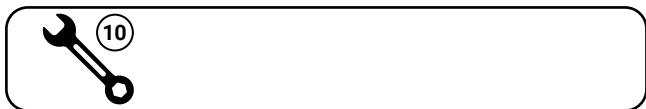
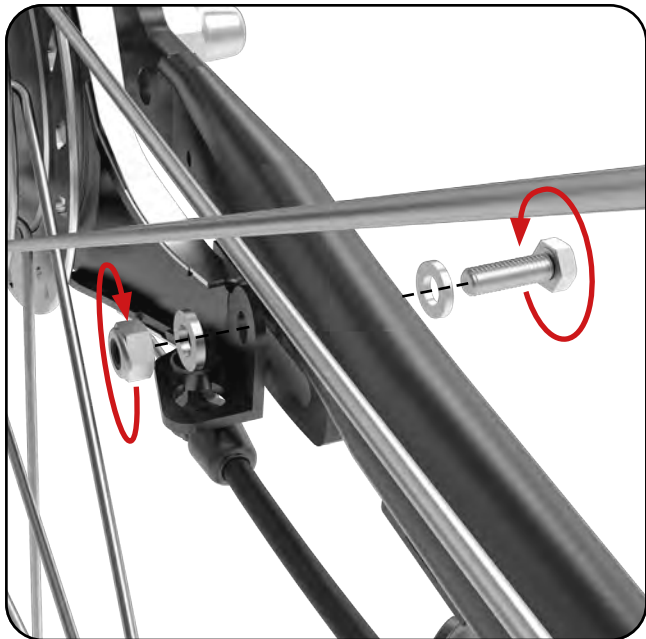

19 - Vastzetten afdekkap en spatbordstangen

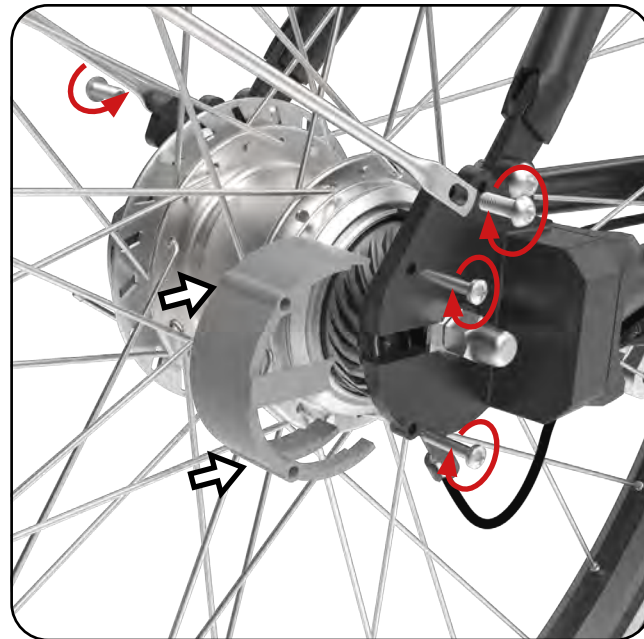

Enkelpoot standaard

Standaarden

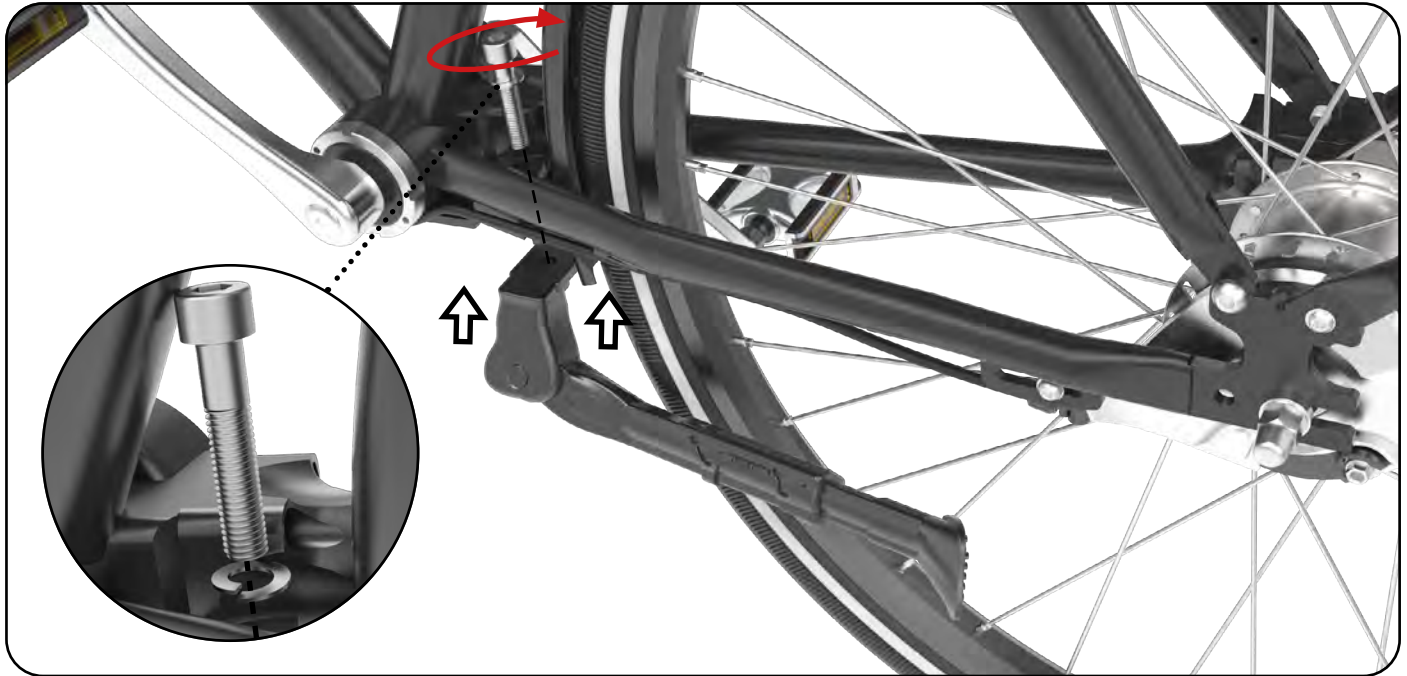

Dubbelpoot standaard

Standaarden

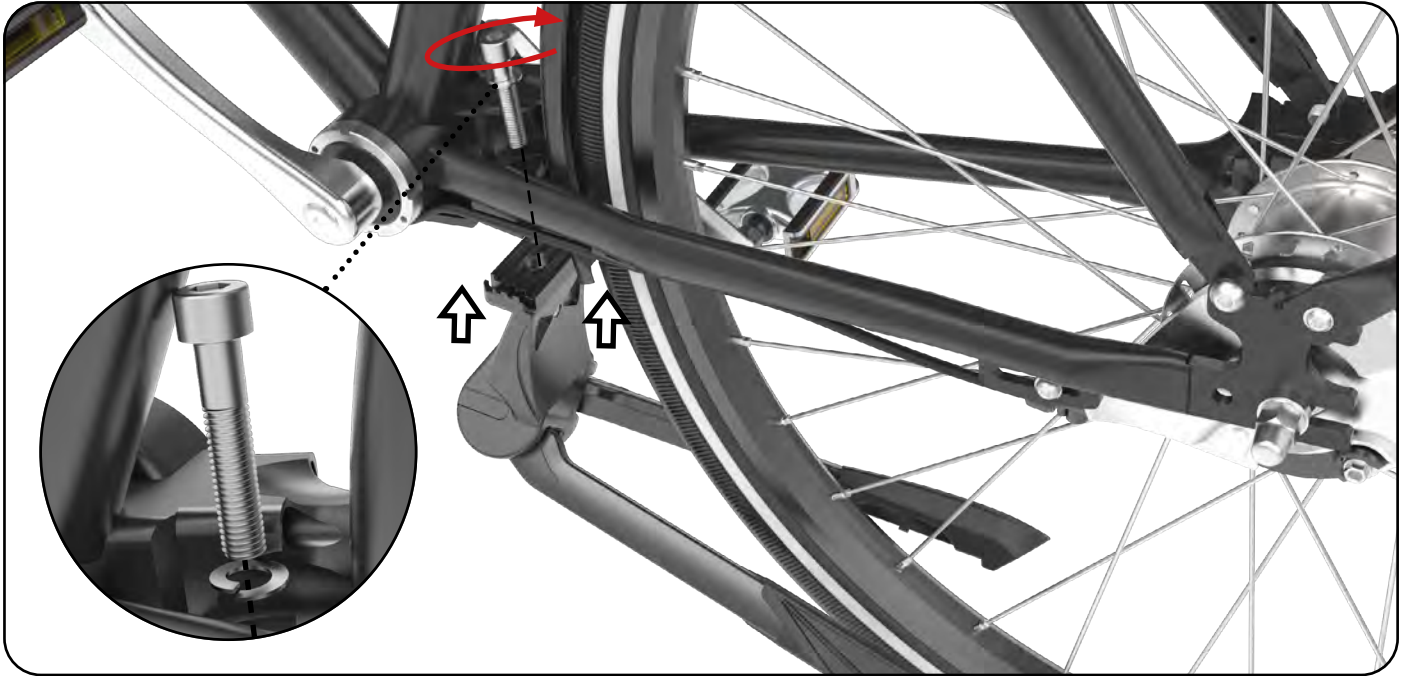

BRICKBIKES

BRIKBIKES

Industrieweg Oost 9C
6662 NE Elst

info@brikbikes.nl
+ 31 24 8200 998

brikbikes.nl

 @Brikbikes_official

 @Brikbikes

